

Montaje de rodamientos de rueda para automóviles livianos (2º Parte)

En el montaje o ajuste de rodamientos de cubo de rueda es extremadamente importante, para la seguridad del vehículo así como para la operación de los Rodamientos, que se siga en detalle el manual de taller para el vehículo en cuestión.

Debido a diferencias en la construcción de automóviles las siguientes instrucciones son de orden general. Para cada modelo, marca y año de fabricación, deben considerarse las especificaciones del fabricante. De otro modo la garantía de producto no será válida.

Para permitir el correcto funcionamiento del rodamiento, es esencial que en el montaje se use el método correcto, las herramientas apropiadas y que el lugar esté limpio. Abrir el embalaje del rodamiento sólo en el momento en que se vaya a montar.

Montaje de rodamientos de dos hileras de bolas con contacto angular

Cambio de rodamiento diseño 1º Generación

Desmontaje:

Se desmontan rueda y componentes de freno.

Retirar la tuerca de fijación.

Seguir las indicaciones del manual del fabricante del automóvil.

Montaje de rodamiento tipo Hub Unit 1:

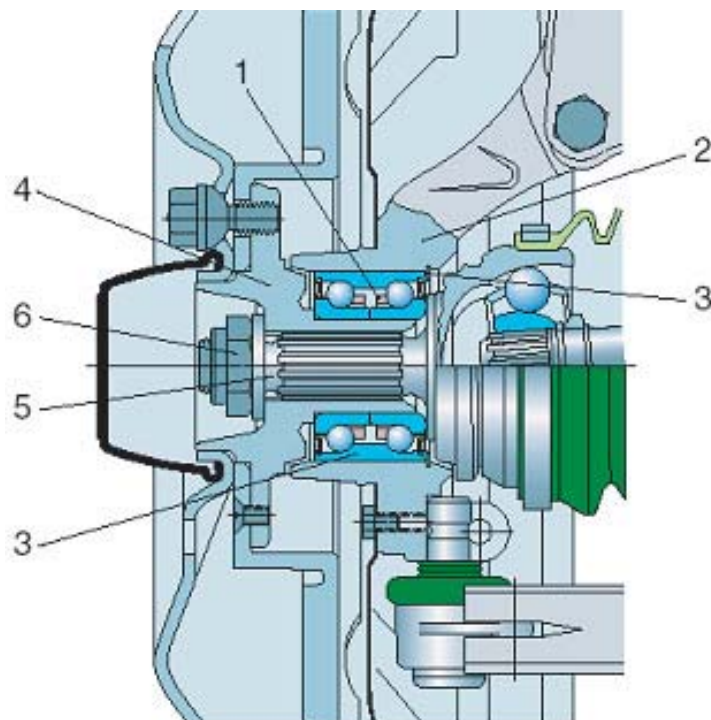



1. Montar el rodamiento (1) en el alojamiento de dirección (2) con ayuda de una herramienta de impacto no metálico. La fuerza del montaje se debe aplicar al aro exterior.

Nota: en esta etapa, la fuerza de apriete debe aplicarse sólo al aro exterior, ya que la transmisión de la fuerza de montaje a los elementos rodantes daña el rodamiento.

2. Usualmente, el rodamiento se fija axialmente en el alojamiento con ayuda de anillos de retención (3) o con tuercas.

3. Colocar el cubo de rueda (4) sobre el eje (5).

Nota: La fuerza de montaje no se debe aplicar sobre el aro exterior, ya que la transmisión de la fuerza de montaje a los elementos rodantes daña al rodamiento (ver consideraciones acerca del montaje de rodamientos).

4. Montar la arandela y apretar la tuerca de fijación (6) con el torque prescrito. Asegurar la tuerca.

Torque recomendado:

Línea Fiat: 18 a 22 kgf-m. (176.5 N-m a 215.7 N-m)

Demás vehículos: 20 a 25 kgf-m. (196 N-m a 245 N-m)

5. Comprobar que el rodamiento gire suavemente.

Consideraciones acerca del montaje de rodamientos:

Montaje en frío

- Montaje incorrecto: Cuando los rodamientos se montan en frío se ha de asegurar que las fuerzas de calado se aplican al aro que lleva la interferencia. Daños y falla del rodamiento pueden ocurrir si la fuerza de montaje es transmitida a través de los elementos rodantes.
- Montaje correcto: La forma correcta de minimizar el daño en una pista de rodadura, a través de una efectiva distribución de las fuerzas de montaje, es usando las herramientas específicamente diseñadas a tal fin por SKF.

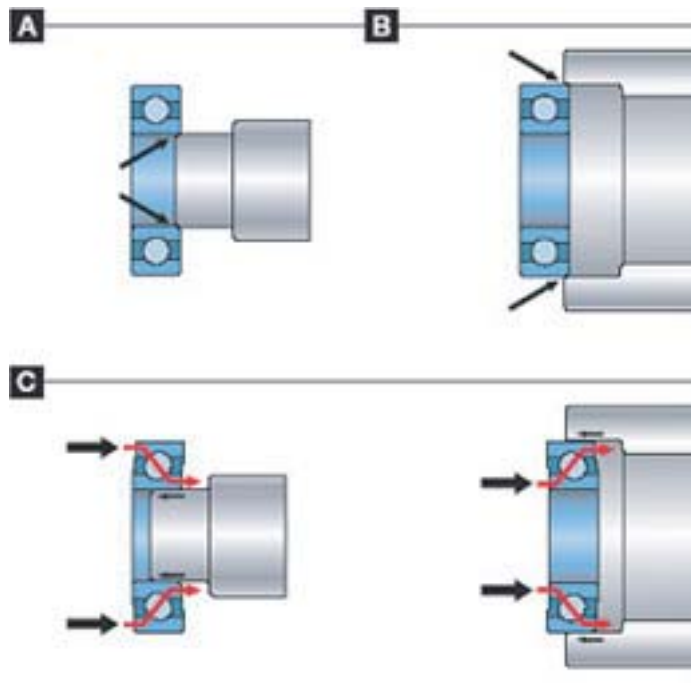

A- Ajuste de interferencia en el eje.

B- Ajuste de interferencia en el soporte

C- La distribución desigual de las fuerzas pueden ocasionar daños en las pistas

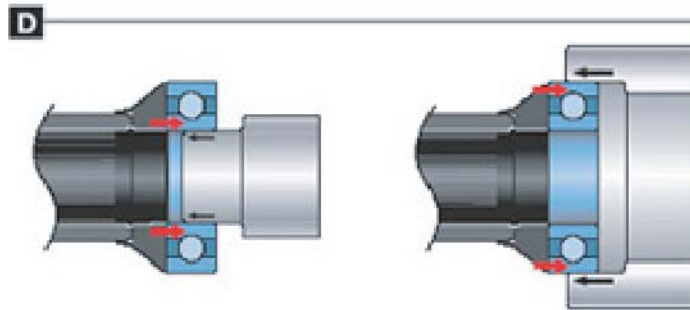

D- Con las correctas herramientas se evitan daños en las pistas

Cambio de rodamiento diseño 2º Generación

1. Colocar la unidad de rodamiento (7) sobre el eje (8). La fuerza de montaje debe aplicarse sobre la cara lateral del aro interior.
2. Montar la arandela de desgaste y apretar la tuerca de fijación (9) con el torque prescrito.
Torque recomendado:
Línea Fiat: 18 a 22 kgf-m. (176.5 N-m a 215.7 N-m)
Demás vehículos: 20 a 25 kgf-m. (196 N-m a 245 N-m)
3. Asegurar la tuerca.

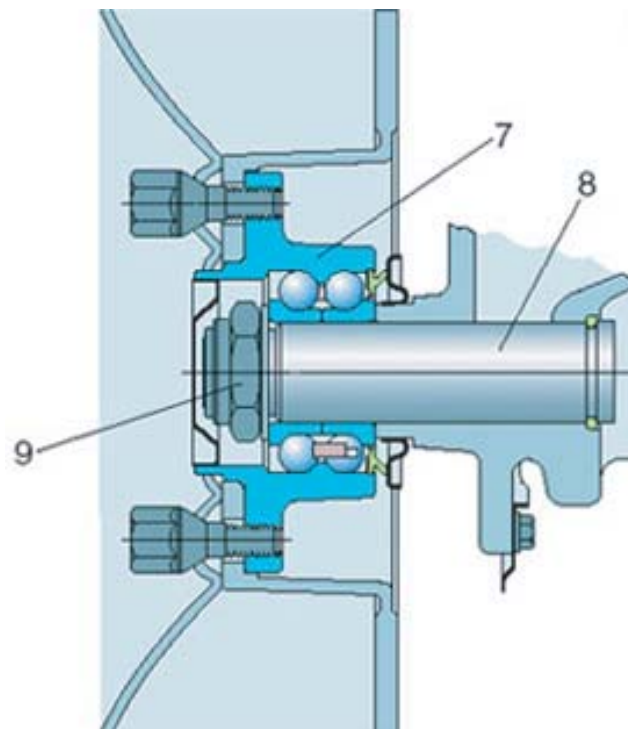

Limites de responsabilidad:

El rodamiento de rueda constituye un elemento de seguridad, por ello deben seguirse cuidadosamente las recomendaciones dadas por el fabricante del vehículo. Un montaje o ajuste incorrecto, puede ser causa de importantes daños y averías, como así también pueden provocar importantes daños corporales. Las recomendaciones e instrucciones presentadas en esta nota están basadas en la experiencia y juicio de SKF. Salvo por lo que obliga la ley, SKF no acepta responsabilidad alguna por daño o pérdida en relación con las mencionadas recomendaciones e instrucciones. Esta información no incluye o cubre todas las circunstancias. Instrucciones de montaje completas se pueden hallar en la versión original del manual de taller del fabricante del vehículo, que debe ser leído y comprendido.